



**SANREMO**  
COFFEE MACHINES

---

**THE BRAVE INSPIRE**

---

Katalog

2023

---

<b>Kaffeemaschinen</b>	<b>_04</b>
Zoe Competition	_06
F18	_08
Café Racer	_12
—	
<b>Kaffeemühlen &amp; Zubehör</b>	<b>_22</b>
Kaffeemühlen	_24
Zubehör	_25

---

# Kaffee- Maschinen



# Zoe Competition



6

## VIELSEITIG AUCH IN DER FARBE

Passt sich problemlos an jede Umgebung und jedes Lokal an



## SEKUNDENZÄHLER

Für das präzise und zuverlässige Messen der Dauer der Kaffeeausgabe



## LED-BELEUCHTUNG VOM ARBEITSBEREICH

Ermöglicht ein optimales Arbeiten unabhängig von der Umgebungsbeleuchtung



## WARTUNGSFREUNDLICH

Einfacher Zugriff auf die internen Bauteile für einen problemlosen Kundendienst



## GERINGE INSPEKTIONSKOSTEN

Die Maschine ist darauf ausgelegt, die Wartungskosten zu senken



## Eigenschaften



**ELEKTRONISCHER FÜLLSTANDSENSOR**  
Der Kessel wird mit einem elektronischen Füllstandsensor befüllt, sodass der korrekte Füllstand vom Kessel automatisch reguliert wird.



**ELEKTRONISCHES VORBRÜHEN AKTIVIERBAR**  
Steuert die Verzögerung der Aktivierung des Magnetventils vom Wasser in der ersten Phase der Kaffeeausgabe.

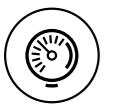

**MANOMETER MIT DOPPELTER ANZEIGE**  
Am Manometer können gleichzeitig der Druck im Kessel und der Druck der Kaffeeausgabe kontrolliert werden.



**WARTUNGSFREUNDLICH**  
Einfacher Zugriff auf die internen Bauteile für einen problemlosen Kundendienst.



**AUTOMATISCHER REINIGUNGSZYKLUS**  
Selbstreinigung der Brühgruppen.



**LED-BELEUCHTUNG VOM ARBEITSBEREICH**  
Ermöglicht ein optimales Arbeiten unabhängig von der Umgebungsbeleuchtung.



**SEKUNDENZÄHLER**  
Für das präzise und zuverlässige Messen der Dauer der Kaffeeausgabe.

## Other



**AUTOSTEAMER**  
Dampfpflanze mit elektronischem System, das ein Aufschäumen u/o Erhitzen der Milch auf die eingestellte Temperatur erlaubt.



**TASSENWÄRMER**  
Heizelement zum Erwärmen der Tassen auf die optimale Temperatur.



**EXTERNE VOLUMETRISCHE PUMPE**



**SIEBTRÄGER NAKED**



**ERHÖHTER WIDERSTAND**

## Ausführungen

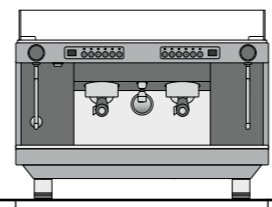

720 mm

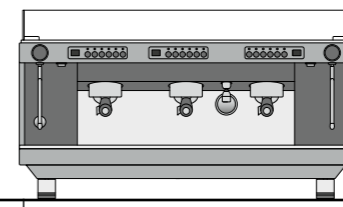

950 mm

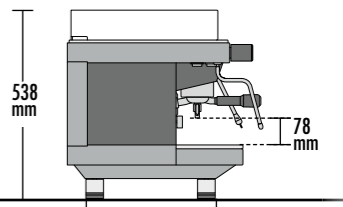

538 mm

78 mm

368 mm / 500 mm

### 2 Brühgruppen

- 2 Dampfhahn
- 1 Heißwasserauslauf
- 1 Siebträger für 1 Tasse
- 2 Siebträger für 2 Tassen

### 3 Brühgruppen

- 2 Dampfhahn
- 1 Heißwasserauslauf
- 1 Siebträger für 1 Tasse
- 3 Siebträger für 2 Tassen



## AUSFÜHRUNG "TALL"

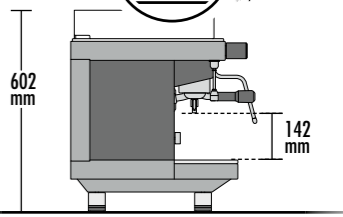

602 mm

142 mm



Technische Daten		2 Brühgruppen	3 Brühgruppen
Spannung	V	220-240 1N / 380-415 3N	
Max. Leistungsaufnahme/ Dampfkessel-Heizelement	KW	3.15 / 2.7	5.8 / 5.1
		4.3 / 4.0	
		4.8 / 4.5	
Kapazität Dampfkessel	l	9	12.5
Leistung Pumpe	kW	0.15	0.15
Gewicht	kg	55	69
Gewicht (Einschließlich Versandkiste)	kg	59	73

## Farben

	Schwarz	RAL 9005
	Weiß Schwarz	RAL 9003 9005
	Weiß Mattschwarz	RAL 9003 9005
	Weiß Rot	RAL 9003 3002

## PERSONALISIERTE GRAFIK

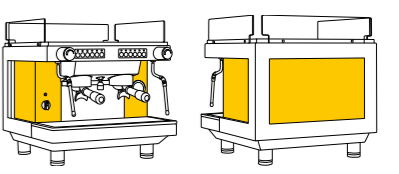

Auf Anfrage ist eine Personalisierung der internen Abdeckungen mit Grafiken und Sonderfarben möglich.

7

# F18



TECEX RoHS

## Ausführungen

9

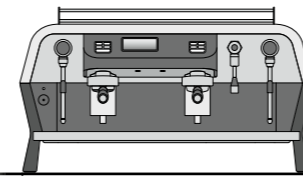

901 mm

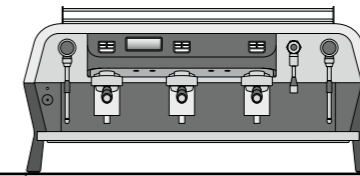

1071 mm

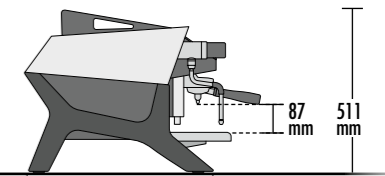

511 mm

589 mm

647 mm

### 2 Brühgruppen

- 2 Dampfhähne
- 1 Heißwasserauslauf
- 1 Siebträger für 1 Tasse
- 2 Siebträger für 2 Tassen

### 3 Brühgruppen

- 2 Dampfhähne
- 1 Heißwasserauslauf
- 1 Siebträger für 1 Tasse
- 3 Siebträger für 2 Tassen

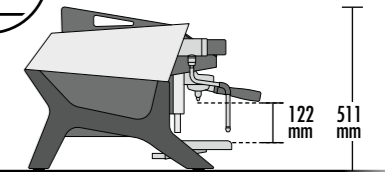
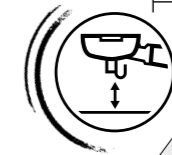

511 mm

122 mm



### AUSFÜHRUNG "TALL"

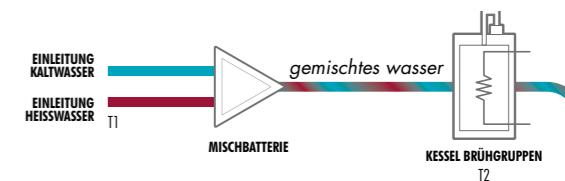

### MULTIBOILER SYSTEM

Jede Brühgruppe verfügt über einen eigenen Kessel, der mit vorgewärmtem Wasser befüllt wird, für das Kaltwasser mit Heißwasser aus den Wärmetauschern gemischt wird. Die Brühgruppe selbst wird von einem entsprechenden Heizelement mit perfekter Temperaturregulierung auf der idealen Temperatur gehalten.



CE

## Technische Daten

		2 Brühgruppen	3 Brühgruppen
Spannung	V	220-240 1N/380-415 3N	
Max. Leistungsaufnahme/ Dampfkessel-Heizelement	kW	5.4 / 3.5	6.1 / 3.5
		6.3 / 4.5	7.2 / 4.5
Kapazität Dampfkessel	l	8.6	10
Leistung Pumpe	kW	0.15	0.15
Kapazität Kessel Brühgruppe (0,5)	l	1	1.5
Leistung Heizelement Kessel Brühgruppen	kW	1	1.5
Leistung Heizelement Tassenwärmer	kW	0.20	0.25
Gewicht	kg	82.5	101
Gewicht (Einschließlich Versandkiste)	kg	109.5	126

## Farben

	Mattschwarz	RAL 9005
	Weiß matt Mattschwarz	RAL 9003 9005
	Blau Mattschwarz	RAL 5024 9005



**SCHNELLE DAMPFVERBINDUNG**  
 "Half Turn" Drehknopf ermöglicht extreme Präzision und wird auch die Ermüdung des Handgelenks begrenzen



**ENERGIEERSPARNIS**  
 Bauteilisolierung und intelligentes Elektronikmanagement für maximale Energieeffizienz



**DAMPFLANZEN "COLD TOUCH"**  
 Isolierte Dampfplanzen zum Schutz vor Verbrennungen mit hoher Leistung und Aufsatz "Latte Art"

**BRÜHGRUPPE REALTIME STABILITY**

Exklusives Design von Sanremo, das ein präzises Halten der gewählten Temperatur erlaubt



**STABILITÄT IN ECHTZEIT**

Konstanz der elektronisch kontrollierten Temperatur ( $\pm 0,2^\circ\text{C}$ )

**In flight stability**  
 Ready to take off



**ALARMMANAGEMENT**

Menü zur Verwaltung von Warnungen und Betriebsalarmen

**VORBRÜHEN MIT NIEDRIGEM DRUCK**

Flowactive System: Personalisierung der Vorbrühzeit für jede einzelne Auswahl



**Bedienfeld:**



**Standardtastatur 5 Auswahlen**



**7 Tasten Tastatur optional**



**MULTIFUNKTIONSDISPLAY**

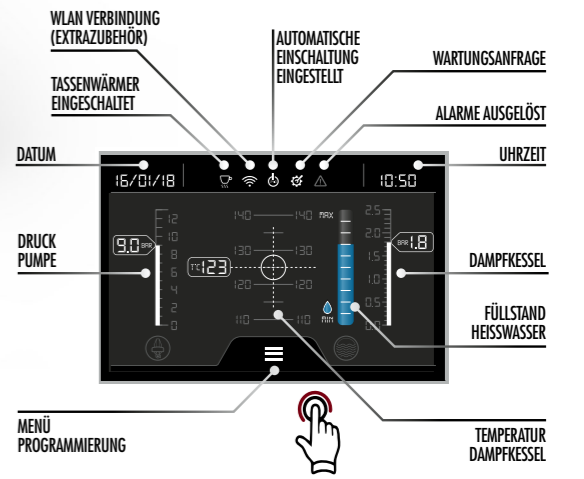

**Eigenschaften**

**GEMISCHTES HEISSWASSER FÜR TEES**  
 Direktes Mischen von frischem Wasser und Dampf für ein optimales Aroma der Tees.

**STATISCHES RELAIS KESSELTEMPERATUR**  
 Zur Regulierung der gewünschten Temperatur mit maximaler Präzision.

**KESSEL BRÜHGRUPPEN AUS EDELSTAHL**  
 Garantiert für optimale Temperaturstabilität und eine präzise Temperatur in Verbindung mit einer hohen Beständigkeit gegen Oxidation und Kalk.

**UNABHÄNGIGE REGULIERUNG DER WASSERTEMPORATUR FÜR DAS BRÜHEN**  
 Maximale Präzision und Konstanz der Temperatur vom Wasser beim Brühen.

**PROGRAMMIERBARES ELEKTRONISCHES VORBRÜHEN**  
 Steuerung der Durchflussmenge vom Wasser durch das Kaffeepulver mit einer Präzision von 0,1 Sekunden. Für jede Brühgruppe können 4 verschiedene Profile programmiert werden.

**DAMPFLANZEN AUS EDELSTAHL AISI 316L "COLD TOUCH"**  
 Isolierte Dampfplanzen zum Schutz vor Verbrennungen auch bei intensiven Einsatz, mit leistungsstarken Aufsätzen "Latte Art".

**TASSENWÄRMER MIT PROGRAMMIERBARER TEMPERATUR**  
 Damit die Tassen unabhängig von Wetterbedingungen und Umgebungsbedingungen immer eine optimale Temperatur haben.

**LED-BELEUCHTUNG VOM ARBEITSBEREICH**  
 Ermöglicht ein optimales Arbeiten unabhängig von der Umgebungsbeleuchtung.

**FUNKTION AUTOMATISCHES EINSCALTEN, AUTOMATISCHES AUSSCHALTEN UND DAY-OFF**  
 Programmierbarer ON-OFF-Timer für einzelne Tage u/o Uhrzeiten.

**ENERGIEERSPARNIS**  
 Bauteilisolierung und intelligentes Elektronikmanagement für maximale Energieeffizienz.

**BRÜHGRUPPE REALTIME STABILITY**  
 Exklusives Design von Sanremo, das ein präzises Halten der gewählten Temperatur erlaubt.

**WARTUNGSFREUNDLICH**  
 Einfacher Zugriff auf die internen Bauteile für einen problemlosen Kundendienst.

**AUTOMATISCHER REINIGUNGSZYKLUS**  
 Selbstreinigung der Brühgruppen.

**VOLUMETRISCHE PUMPE MIT HOHER LEISTUNG**  
 Konstanter Druck auch bei intensivem Einsatz und gleichzeitiger Verwendung mehrere Funktionen und Brühgruppen.

**COMPETITION FILTERS**  
 Form und Volumen des Siebs sind darauf ausgelegt, Aroma und Duft des Espresso optimal zur Geltung zu bringen. Exklusives Design Sanremo.

**TEMPCONTROL**  
 Für eine sehr hohe Temperaturbeständigkeit ( $\pm 0,2^\circ\text{C}$ ).

**GROUP FLUSHING**  
 Mit einem einfachen Tastendruck wird eine kleine Wassermenge ausgegeben, damit die Brühgruppe immer sauber bleibt.

**Other**

**AUTOSTEAMER**  
 Dampfzange mit elektronischem System, das ein Aufschäumen u/o Erhitzen der Milch auf die eingestellte Temperatur erlaubt.

**EXTERNE VOLUMETRISCHE PUMPE**

**HIGH POWER AUFSATZ FÜR DAMPFLANZE**  
 (vergrößerte Löcher)

**SIEBTRÄGER AUS EDELSTAHL**

**ELEKTRONISCHER DRUCKWÄCHTER ZUR KONTROLLE DER DAMPFREGULIERUNG**  
 Konstanter Druck und Dampf unter allen Einsatzbedingungen, mit Präzisionsensoren 0,02 bar.

# Café Racer



TECEX RoHS

## Ausführungen

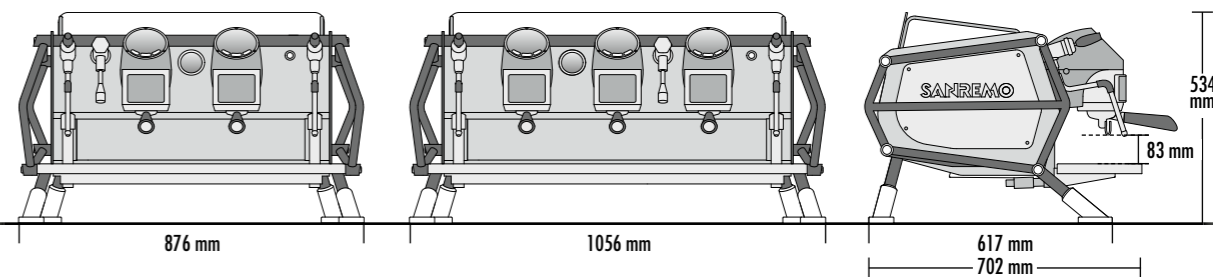

**2 Brühgruppen CR**  
 2 Dampfhähne  
 1 Heißwasserauslauf  
 1 Siebträger für 1 Tasse  
 2 Siebträger für 2 Tassen

**3 Brühgruppen CR**  
 2 Dampfhähne  
 1 Heißwasserauslauf  
 1 Siebträger für 1 Tasse  
 3 Siebträger für 2 Tassen



CE

### MULTIBOILER SYSTEM

Das Multiboiler-System Sanremo Café Racer garantiert mit 4 PID-Regelpunkten für eine extrem hohe Präzision der Temperatur.

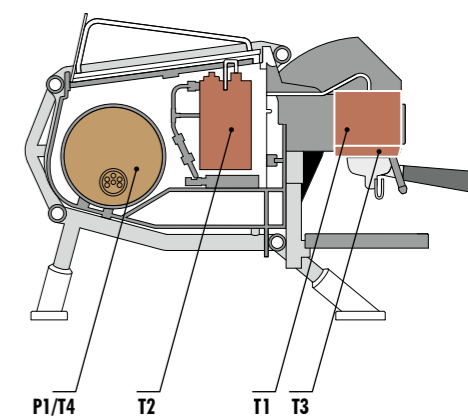

Technische Daten		2 Brühgruppen	3 Brühgruppen
Spannung	V	220-240 1N	380-415 3N
Max. Leistungsaufnahme/ Dampfkessel-Heizelement	KW	6.9 / 3.5	8.1 / 3.5
		8.1 / 4.5	8.4 / 4.5
Kapazität Dampfkessel	l	8	10
Leistung Externe Pumpe	kW	0.160	0.160
Kapazität Kessel Vorbrühen	l	1.0	1.5
Leistung Heizelement Kessel Vorbrühen	kW	1.0	1.5
Leistung Tassenwärmer	kW	0.16	0.2
Kapazität Kessel Brühgruppen	l	1.0	1.5
Leistung Heizelement Kessel Brühgruppen	kW	1.6	2.4
Gewicht	kg	97	120
Gewicht (Einschließlich Versandkiste)	kg	151	176





### ENERGIEERSPARNIS

Bauteilisolierung und intelligentes Elektronikmanagement für maximale Energieeffizienz



### VOLUMETRISCHE ZÄHLER MIT HOHER PRÄZISION

Für eine genaue und präzisere Dosierung in der Tasse

### VOLUMETRISCHE PUMPE MIT HOHER LEISTUNG

Konstanter Druck auch bei intensivem Einsatz und gleichzeitiger Verwendung mehrerer Funktionen und Brühgruppen (300 l/h)



## Take a ride, explore it's soul



### TROCKENER DAMPF

Minimale Wasserabgabe beim Erhitzen von Flüssigkeiten



### WARTUNGSFREUNDLICH

Einfacher Zugriff auf die internen Bauteile für einen problemlosen Kundendienst

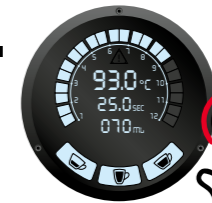

Smart-Touch Einstellung der einzelnen Brühgruppen

### ALLES UNTER KONTROLLE

Digitales Display zur Anzeige der Betriebsparameter



### EIN HERZ AUS STAHL

Maximale Temperaturstabilität mit:  
• Brühgruppen aus Edelstahl AISI 316L mit jeweils 8 kg  
• Siebträger aus Edelstahl AISI 316  
• Kessel aus Edelstahl AISI 316

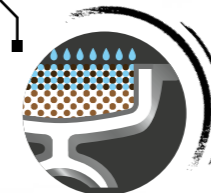

### VORBRÜHEN MIT NIEDRIGEM DRUCK

Flowactive System: Personalisierung der Vorbrühzeit für jede einzelne Auswahl

### HÖHENVERSTELLBARE ABSTELLFLÄCHE

Innovatives "All-in-one" System von Sanremo, das die Verwendung von Tassen und Bechern in verschiedenen Formaten und Höhen erlaubt (verstellbar im Bereich von 85 bis 150 mm)



## Eigenschaften



### BRÜHGRUPPEN AUS EDELSTAHL AISI 316L MIT JEWEILS 8 kg, AUS REINEM STAHL

Die Brühgruppen garantieren für herausragende Temperaturstabilität und maximale Beständigkeit gegen Oxidation und Kalk. Exklusives Design Sanremo.



**SIEBTRÄGER AUS EDELSTAHL AISI 316 MIT COMPETITIONFILTER\***  
Form und Volumen des Siebs sind darauf ausgelegt, Aroma und Duft des Espressos optimal zur Geltung zu bringen. Exklusives Design Sanremo.



**PROGRESSIVE DAMPFÄHNE AUS EDELSTAHL AISI 316L**  
Steuersystem zur Erzeugung und Ausgabe vom Dampf mit hoher manueller Sensibilität.



**DAMPFLANZEN AUS EDELSTAHL AISI 316L "COLD TOUCH"**  
Isolierte Dampfplanten zum Schutz vor Verbrennungen auch bei intensivem Einsatz, mit leistungsstarken Aufsätzen "Latte Art".\*\*



**PROGRAMMIERBARES ELEKTRONISCHES VORBRÜHEN**  
Steuerung der Durchflussmenge vom Wasser durch das Kaffeepulver mit einer Präzision von 0,1 Sekunden. Für jede Brühgruppe können 4 verschiedene Profile programmiert werden.



**UNABHÄNGIGE REGULIERUNG DER HEISSWASSTERTEMPERATUR (PID)**  
Präzisionseinstellung ( $\pm 0,5^\circ\text{C}$  mit gemessener Konstanz unter  $0,2^\circ\text{C}$ ).



**SYSTEM DISPLAY**  
Anzeige aller Maschinenfunktionen: Temperatur, Drücke und Füllstände.



**DISPLAY EINZELNE BRÜHGRUPPE ESPRESSO**  
Kontrolle aller Brühparameter vom Espresso



**GEMISCHTES HEISSWASSER FÜR TEES**  
Direktes Mischen von frischem Wasser und Dampf für ein optimales Aroma der Tees.



**VOLUMETRISCHE PUMPE MIT HOHER LEISTUNG 300 l/h \*\*\***  
Konstanter Druck auch bei intensivem Einsatz und gleichzeitiger Verwendung mehrerer Funktionen und Brühgruppen.



**VOLUMETRISCHE ZÄHLER MIT HOHER PRÄZISION**  
Für eine genauere und präzisere Dosierung in der Tasse.



**ELEKTRONISCHER DRUCKWÄCHTER ZUR KONTROLLE DER DAMPFREGULIERUNG**  
Konstanter Druck und Dampf unter allen Einsatzbedingungen, mit Präzisionssensoren 0,02 bar.



**TASSENWÄRMER MIT PROGRAMMIERBARER TEMPERATUR**  
Damit die Tassen unabhängig von Wetterbedingungen und Umgebungsbedingungen immer eine optimale Temperatur haben.



**ELEKTRONISCHER FÜLLSTANDSENSOR**  
Der Kessel wird mit einem elektronischen Füllstandssensor befüllt, sodass der korrekte Füllstand vom Kessel automatisch reguliert wird.



**LED-BELEUCHTUNG VOM ARBEITSBEREICH**  
Ermöglicht ein optimales Arbeiten unabhängig von der Umgebungsbeleuchtung (Extrazubehör).



**AUTO-DIAGNOSTIK, STATISTISCHE DATEN, GEPLANTE WARTUNG**  
Wartung programmierbar nach Litern oder Anzahl der abgegebenen Kaffees.



**FUNKTION AUTOMATISCHES EINSCALTEN, AUTOMATISCHES AUSSCHALTEN UND DAY-OFF**  
Programmierbarer ON-OFF-Timer für einzelne Tage u/o Uhrzeiten.



**AUTOMATISCHER REINIGUNGSZYKLUS**  
Selbstreinigung der Brühgruppen.



**REGENERATION KESSELWASSER**  
Garantiert das Wiederherstellen der optimalen chemischen Eigenschaften des Wassers und die korrekte Mineralisierung.



**GROUP FLUSHING**  
Mit einem einfachen Tastendruck wird eine kleine Wassermenge ausgegeben, damit die Brühgruppe immer sauber bleibt.



**SIEBTRÄGER NAKED AUS EDELSTAHL**



**HIGH POWER AUFSATZ FÜR DAMPFDÜSE**  
(vergrößerte Löcher)



**ERHÖHTER WIDERSTAND**



**EXTERNE VOLUMETRISCHE PUMPE**



## NAKED

- ✓ Transparente Abdeckung an den Seiten und an der Rückseite

Erhältlich in den 2 Ausführungen  
Black und Steel,   
beide mit einigen personalisierbaren Details\*  
in Schwarz oder Rot.

● ●  
\* Ringschrauben, Schrauben, Füße, Kesselisolierung



16

## FREEDOM

- ✓ Abdeckungen an den Seiten und an der Rückseite farbig mit Logo mit Hintergrundbeleuchtung

Erhältlich in den 2 Ausführungen  
Black und Steel,   
beide mit einigen personalisierbaren Details\*  
in Schwarz oder Rot.

● ●  
\* Ringschrauben, Schrauben, Füße



## CUSTOM





Willkommen in der Welt von Custom, die das Potential des Projekts "Café Racer" maximal ausschöpft: Personalisierung und kontinuierliche Weiterentwicklung. Hier einige Modelle, die bereits zu kleinen Berühmtheiten geworden sind. Wähle deinen Style und starte durch mit deiner exklusiven Café Racer.

### Renegade



17

Handgefertigte Oberflächen

-  Dunkelgrün
-  Kupfer oxidiert
-  Leder braun
-  Messing glänzend
-  Messing oxidiert

### Dolomiti



Handgenäht

-  Mattschwarz
-  Stahl schwarz
-  Leder schwarz
-  Edelstahl

\_ White & Wood Standard

\_ CUSTOM

18



- Mattweiß**
- Eiche natur**
- Edelstahl**
- Eiche natur**

\_ White & Wood Slim



\_ Racing

\_ CUSTOM

19



- Rot glänzend**
- Mattweiß**
- Carbon**
- Edelstahl**

\_ Moto di Ferro



- Mattschwarz**
- Aluminium satiniert**
- Edelstahl**
- Schwarz**



Black & White

CUSTOM



Full White



Specialty Coffee Association

CERTIFIED ESPRESSO MACHINE



---

# Kaffeemühlen & Zubehör





MAHLKÖNIG E65S



QUAMAR Q50E



## Technische Daten

		MAHLKÖNIG E65S	QUAMAR Q50E
Leistung	W	440	350
Mahlwerk	-	Flach	Flach
Durchmesser Mahlwerk	mm	65	54
Kapazität Kaffeebohnenbehälter	g	1200	1200
Breite	mm	195	175
Höhe	mm	583	520
Tiefe	mm	283	260
Gewicht	kg	11.2	7.0
Spannung	V	220-240	220-240

## Farben

MAHLKÖNIG E65S	Schwarz   Weiss
QUAMAR Q50E	Aluminium   Rot   Silber   Orange   Schwarz glanz   Schwarz matt   Weiss



**PUOPRESS Q1**  
Automatischer Tamper  
BxHxT 150 x 290 x 200 mm



**SATZSCHUBLADE 360**  
Satzschublade für zwei Mühlen  
BxHxT 360 x 110 x 300 mm  
[JOEFREX]<sup>®</sup>



**SATZSCHUBLADE 230**  
Satzschublade für eine Mühle  
BxHxT 230 x 110 x 300 mm  
[JOEFREX]<sup>®</sup>



**SATZBEHÄLTER 160**  
BxHxT 160 x 110 x 220 mm  
[JOEFREX]<sup>®</sup>



**TAMPERMATTE**  
BxHxT 200 x 45 x 150 mm  
[JOEFREX]<sup>®</sup>



**MILCHKÄNNCHEN**  
90 ml / Höhe 50 mm  
350 ml / Höhe 90 mm  
590 ml / Höhe 110 mm  
[JOEFREX]<sup>®</sup>



**SIEBEINSATZ ENTFERNER**  
[JOEFREX]<sup>®</sup>



**BARISTATÜCHER SET**  
Set mit 4 Microfasertücher  
1 Ex. 60 x 40 cm mit Karabiner und Öse  
2 Ex. 25 x 25 cm / 1 Ex. 40 x 40 cm  
[JOEFREX]<sup>®</sup>

## Rex-Royal Zubehörset

### REX-ROYAL ZUBEHÖRSET

Für den optimalen Start ist bei jeder Sanremo Kaffeemaschine das Rex-Royal Zubehörset inbegriffen:

- Tamper 58mm Standard
- Gruppenbürste
- Siebeinsatz Entferner
- Mikrofaser Reinigungstuch
- Kaffee-Reinigungstabletten
- Reinigungsbürste (gross)
- Rundbürste 337/82
- Panzerschlauch mit 90° Bogen, 3/8 x 2000 mm
- Verschraubung 10 - 3/8 K



---

# Grandi Emozioni





Vertriebspartner für die Deutschschweiz

Rex-Royal AG | Industriestrasse 34 | CH-8108 Daellikon / Zuerich  
T: +41 44 847 57 57 | [info@rex-royal.ch](mailto:info@rex-royal.ch) | [www.rex-royal.ch](http://www.rex-royal.ch)

